

REWIZJA	DATA	OPIS ZMIAN	WPROWADZIŁ
01	2019-03-27	Zmieniono numer normy, dodano wymiar.	Bieganowski
02	2019-11-09	Zmiana numeru rysunku i ilości elementów.	Bieganowski
03	2020-09-17	Zmieniono wymiary dennicy, usunięto standardowe wymiary, dodano informację o ukosowaniu krawędzi oraz zmieniono treść uwag.	Bieganowski
04	2020-10-08	Zaktualizowano dokumentację.	Bieganowski

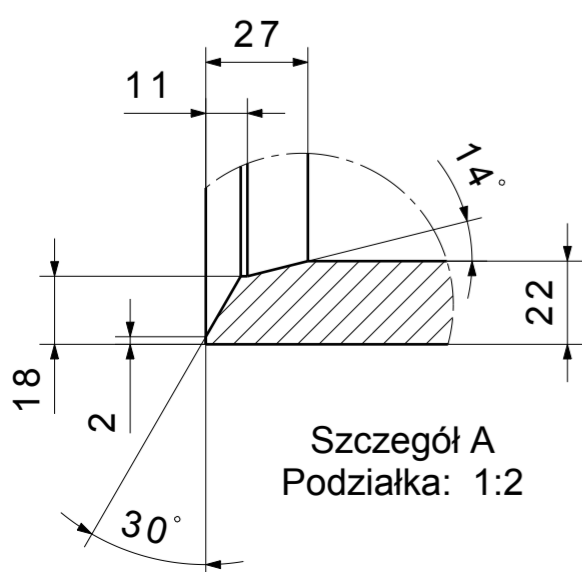
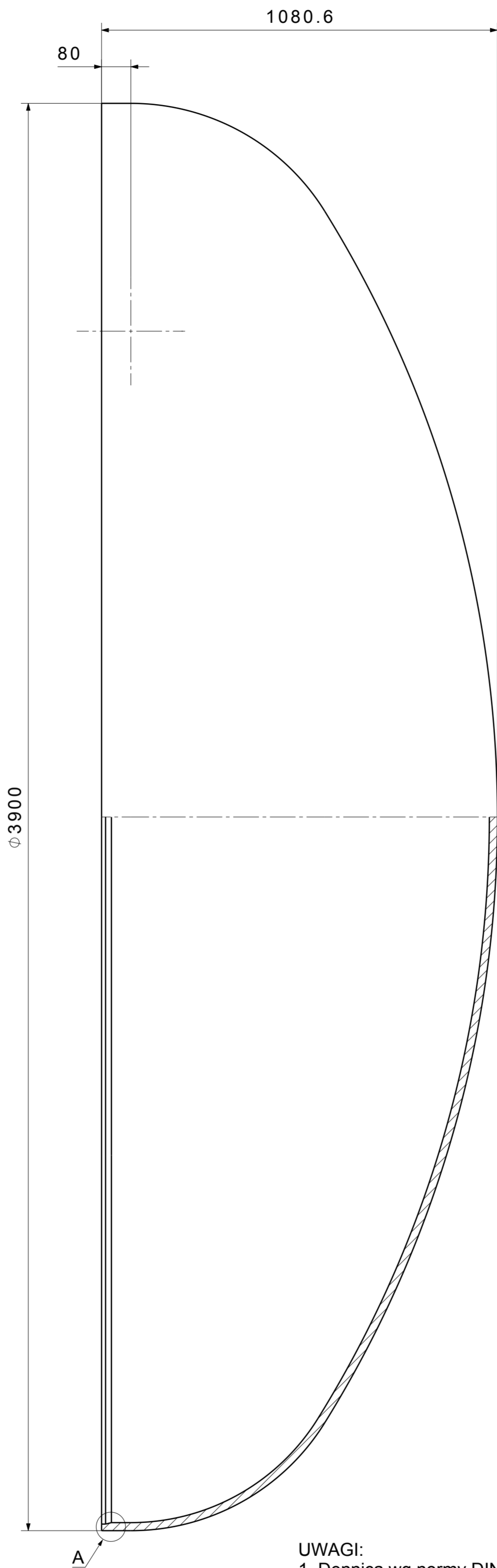

UWAGI:

1. Dennica wg normy DIN 28013.
2. Minimalna grubość dennicy nie powinna być mniejsza niż 22 mm.
3. Dopuszcza się spawanie dennicy.
4. Spoiny wykonać w klasie B zgodnie z normą PN-EN ISO 5817.
5. Wszystkie powierzchnie złączy spawanych sprawdzić za pomocą metod nieniszczących (badania RT lub UT).

Rysunki stanowią własność REMONTOWA LNG SYSTEMS Sp. z o.o. i nie mogą być kopiowane, fotografowane ani odstąpione osobom trzecim bez zgody.		Politechnika Wroclawska Wydział Mechaniczno-Energetyczny Zakład Podstaw Konstrukcji i Maszyn Przepływowych			
Nazwa rysunku		Dennica zbiornika procesowego (bez otworu)			
Rysował	Data	Arkusz	Numer rysunku	Materiał	Rewizja
mgr inż. M. Bieganowski	2018-11-15	A2	RLS.01.032.01	1.4404	04
Sprawił	Data	Podziałka 1:10	Masa (kg)	Ilość	Nr arkusza
dr inż. J. Poliński		1:10	3 300,19	1	1/1
Zaprojektował	Data				
dr hab. inż. J. Skrzypacz					